

Freiland-Montagesystem FMS-V2 2 Module vertikal übereinander



Produktbeschreibung

Das Freiland-Montagesystem FMS-V2 ist ein 2-Pfosten-System entwickelt für den Aufbau von Tischreihen mit zwei Modulen vertikal übereinander.

Sowohl der Aufbau der Unterkonstruktion als auch die Montage der Module sind so konzipiert, dass mit minimalem Zeitaufwand montiert werden kann. Die eingerammten Pfosten sind stückfeuerverzinkt und die Modul- und Querträger dickschichtbandverzinkt. Die Verschraubungselemente sind vorwiegend in V2A ausgeführt, somit ist eine lange Lebensdauer des Systems sichergestellt.

Vorteile

- Sehr robuste Konstruktion mit hoher Stabilität und maximaler Sicherheit
- Optimale Wirtschaftlichkeit durch geringe System- und Montagekosten
- Kurze Montagezeit, einfacher Aufbau und bequeme Modulmontage
- Einsetzbar für alle Module mit oder ohne Rahmen
- Lange Lebensdauer durch hochwertige Materialien
- Individuelle Aufstellung auf Basis unserer Standardsysteme
- Gute Zugänglichkeit bei der Geländepflege
- Optimale Baustellenlogistik mit Just-in-Time Lieferung



Freiland-Montagesystem FMS-V2 2 Module vertikal übereinander

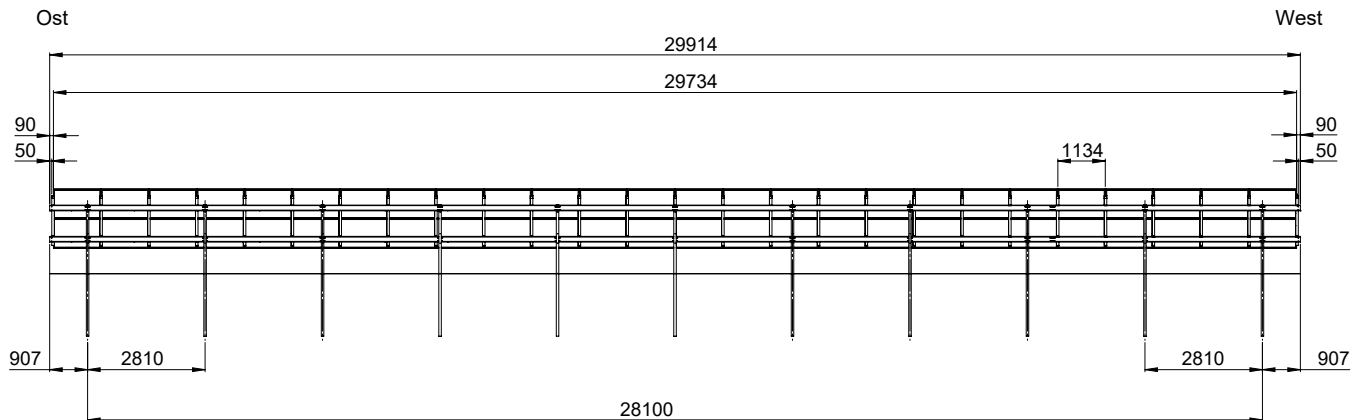

Beispieltischaufbau

Modulgröße:	2261 x 1134 x 35 mm
Modulleistung:	550 Wp
Modulanordnung:	2 Module vertikal
Reihenaufbau:	26 Module in Reihe
Tischlänge:	29914 mm
Tischformat:	2 x 26 = 52 Module
Tischleistung:	28,6 kWp

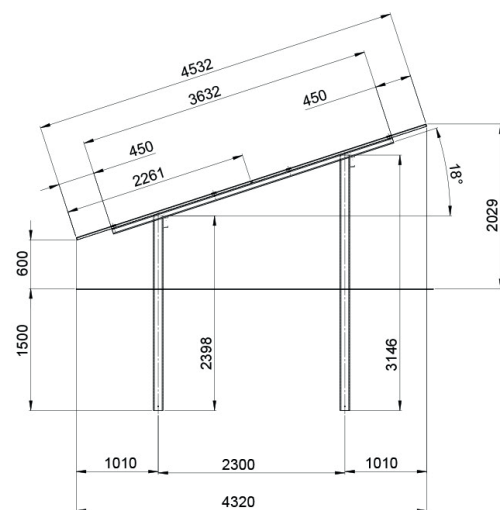

Baukastensysteme

- Arausol-Freilandsysteme können in verschiedenen Varianten geliefert werden, je nach Ausführungswünschen und Gegebenheiten vor Ort.
- Individuelle Tischausführungen und-aufstellungen können auf Basis unserer Standardsysteme kurzfristig geliefert werden.
- Standardlieferung von Einzelstatik-Berechnung auf Grundlage örtlicher Wind- und Schneelasten.

Lieferung / Leistung

- Gesamtplanung der PV-Anlage
- Proberammungen und geologische Gutachten
- Standortspezifische Einzelstatik
- Lieferung Montagesystem
- Rammarbeiten
- Montage UK-Gestelle und Module
- DC- und AC-Verkabelung
- Lieferung und Montage Zaunanlage
- Turnkey PV-Anlagen